

VYSOKÉ UČENÍ TECHNICKÉ V BRNĚ

BRNO UNIVERSITY OF TECHNOLOGY



FAKULTA VÝTVARNÝCH UMĚNÍ

FACULTY OF FINE ART

ATELIÉR TĚLOVÉHO DESIGNU
STUDIO BODY DESIGN

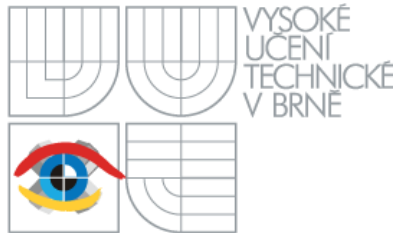

FAKULTA
VÝTVARNÝCH
UMĚNÍ

VISIBLE
VISIBLE

DIPLOMOVÁ PRÁCE

DIPLOMA THESIS

AUTOR PRÁCE
AUTHOR

BcA. MARTINA PAVELKOVÁ

VEDOUCÍ PRÁCE
SUPERVISOR

Mgr.A LENKA KLODOVÁ, Ph.D

OPONENT PRÁCE
OPPONENT

Ing. JAN KUNZE

BRNO 2014

DOKUMENTACE VŠKP

K obhajobě byl předložen kinetický objekt, jehož součástí je 8 velkoformátových maleb.

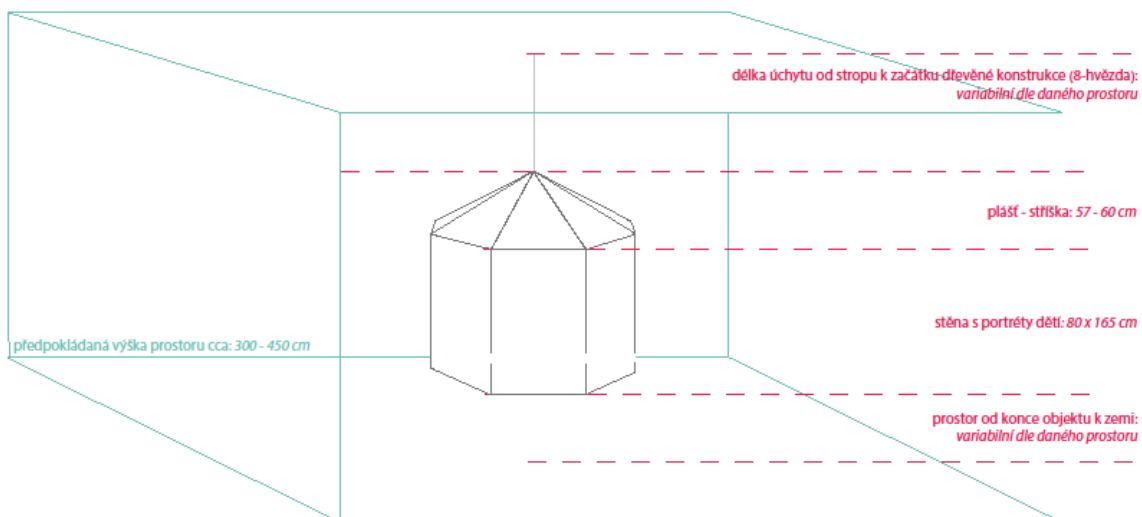

Visible – vzkazy bohům, dřevěné příčky (8ks, smrk), lněné malířské plátno, otočné ložisko, silon, cca 200 x 220 x 220 cm, 2014



Visible - vzkazy bohům, zmenšený model (pohled z venku a zevnitř), dřevěné příčky, lněné plátno, 35x42x42 cm



Visible Child 1, akryl na plátně, 165x80 cm, 2014
Visible Child 2, akryl na plátně, 165x80 cm, 2014



Visible Child 3, akryl na plátně, 165x80 cm, 2014
Visible Child 4, akryl na plátně, 165x80 cm, 2014

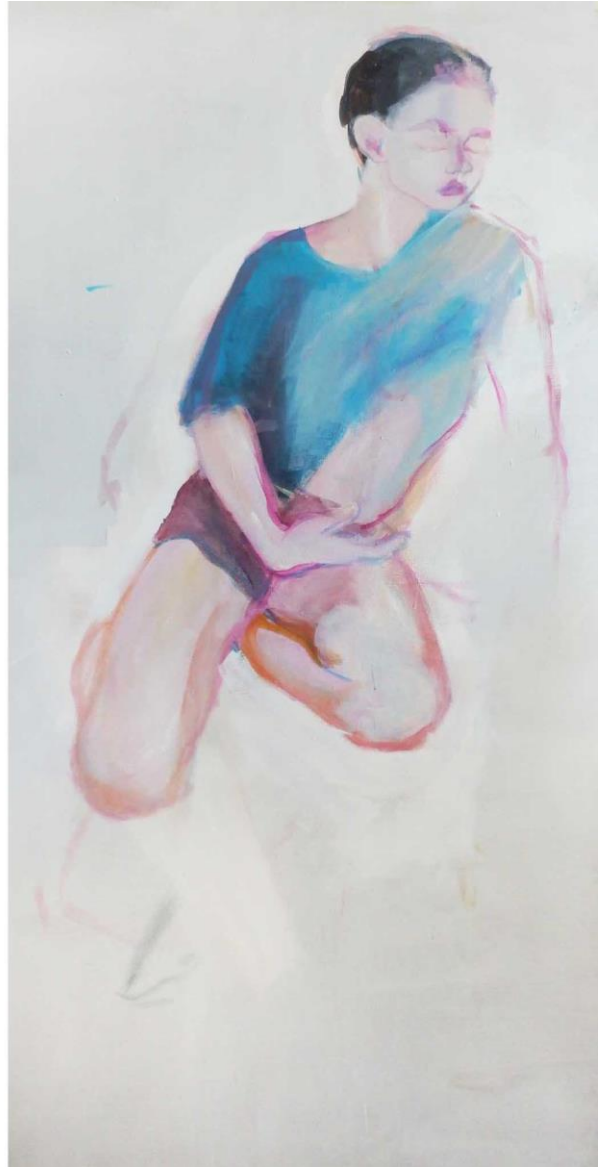

Visible Child 5, akryl na plátně, 165x80 cm, 2014
Visible Child 6, akryl na plátně, 165x80 cm, 2014



Visible Child 7, akryl na plátně, 165x80 cm, 2014

Visible Child 8, akryl na plátně, 165x80 cm, 2014

OBHAJOBA VŠKP

Když v roce 1995 doznivaly na balkánském poloostrově válečné konflikty a ozbrojené nepokoje, které zapříčinily rozpad Jugoslávie a lid rozdělily do jednotlivých nezávislých států, byla jsem ještě malá holka, která rok co rok jezdila s rodiči k moři do míst dnešního Chorvatska. Vzpomínám si na měsíční krajinu, šedivá doutnající pole, na ušmudlané děti, stejně staré jako já, které seděly na okraji cesty a před vypálenými domy se hrabaly ve špinavém písku. Všude bylo jenom černo. Předloni v létě jsem se rozhodla na tato místa vrátit, procestovat „nové“ země a poznat lépe nové hranice balkánského světa. K mému údivu jsem v pondělí 23. července 2012 stála na stejné silnici, u stejné hromady z písku nakupené před domem bez dveří a s černými okny. Jen pole už byla zarostlá trávou a všude bylo děsivé ticho. Na cestě do Mostaru prázdno.

Nikdy jsem na vlastní kůži nepocítila bolest bojů, nikdy mi netekla takhle nesmyslně krev, nikdy jsem někoho milovaného takhle neztratila. Pro mě a mnohé z nás je válka abstraktní slovo, o kterém čteme v novinách, o kterém nám reportéři vyprávějí v televizi a pod nímž si dokážeme vytvořit vizuální představu na základě obrazového svědectví jiných. Jakákoli sebezanicenější snaha informovat, poukazovat a snad dokonce i projevovat vlastní názor na válečné krutosti se mi zdá v dnešní internetové době, kdy jsme informacemi doslova přehlčeni, téměř zbytečná. Z důležitých sdělení, mezi které téma války bezpochyby patří, se stává patos a představování té nejvíce nepochopitelné krutosti, které je člověk schopen se dopustit na nejčistší podobě lidské nevinnosti, na dětech, je předváděno jako silná emotivní manipulace s momentálními pocity diváka.

Je hloupé nějakou společnost nazývat civilizovanější a odůvodněním své inteligence se distancovat od zvěrstev, která je člověk schopen vykonat na druhých. Stejně hloupé je zdůvodňovat nezáměrnou vzdáleností této válečné hrozby. Pocity nespravedlnosti, strachu, obav z příchodu dalšího dne, pocity bezmoci a bolesti, pocity nepochopitelné a neodůvodnitelné ztráty jsou stejně přítomné tady jako kdekoli jinde. V záměru kinetického objektu *Visible - vzkazy bohům* se sice do jisté míry odráží naléhavost sdělení a ukázání lidské obudnosti v těch nejtěžších dobách, ve válce, na té nejčistší fázi lidské existence, jeho ústřední téma je však daleko obecnější a balancuje na rovině vlastního uvědomění si a pomíjivosti. Důsledky našich rozhodnutí jsou nejviditelnější na nevinném a čistém. V počátcích našeho života. Proto je hlavním motivem nerušený klid dítěte. Dítě spící, nebo mrtvé. Dítě naše, nebo cizí. Pokojně zavřít oči, uvolnit sevřené rty, povolit čelist. Klid. Ticho. A už nikdy potichu nebrečet do polštáře, když se setmí.

Divák je obklopen dynamikou točícího se kolotoče, zvětšeného objektu dětského zájmu a dostává se mu pocit, že musí nutně každou chvíli dojít k reverzibilitě, ale... Instalace *Visible* je sestavena na principu klasického osmistěnného stanu, takového, jakým bývají stany vojenské mobilizace, svým tvarem připomínajícího zvětšenou dětskou hračku, kolotoč. Protože jsem pro vyjádření své práce zvolila jako médium techniku malby, je celý objekt seskládán z jednotlivých částí, jež tvoří klasický obraz. Otočná konstrukce, která udává tvar výsledného objektu a umožňuje cyklický pohyb, je složena z dřevěných příček, v klasickém plošném obraze zastupujících roli rámu, a lněného malířského plátna, nastříhaného, sešitého a z konstrukce volně svěřeného do prostoru. Objekt kolotoče je definován přesným tvarem osmistěnnou se stříškou, ale sám jakoby levituje ve vzdušném prostoru nedotýkaje se země, nesvázný jasným vymezením svých hranic.

Dětská nevinnost je velice častou, zneužívanou a především výborně nasměřovanou zbraní v rukou masmédií, v rukou moci. Vybaví se mi nejedna fotografie podvyživeného dítěte na stránkách humanitárních organizací, matky držící v náruči těla svých mrtvých synů ověčené prestižním fotografickým oceněním nebo třeba snímek sousedovy holčičky, která si ještě včera hrála na dvorku a dnes na něm leží v kaluži krve. Fotožurnalistika je v současné záplavě takových vizuálních informací a jejich snadné dostupnosti nucena hledat nové přístupy k jejich zobrazení a prezentaci. Novými principy jsou dokonale vyladěné kompozice, naturalistická barevnost, myšlenková propracovanost a hlavně subjektivní zainteresovanost. Dříve než v masmédiích je jejich kvalita doceněna v knižních publikacích a na stěnách galerií. Dalo by se říct, že se jim daří stírat dříve definované rozdíly mezi dokumentární fotografií a uměleckým dílem a my máme možnost válečnou fotografii vnímat jako umění a snažit se pochopit neznámou skutečnost ve známém světě.

Tento fakt a práce fotografů/umělců jako jsou Susan Meiselas, Sebastiã Salgado či Miguel Rio Branco mi byly inspirací a námětem k vytvoření osmi anonymních portrétů mrtvých dětí. Jejich tváře, nedefinované přesným přenosem fotografické reality vytvořené v mé hlavě a neobtěžkány zakomponováním do určitého prostoru, dávají divákovi možnost vytvořit si vlastní příběhy.