

Příloha č. 1

Organizační schéma PRECHEZA a.s.

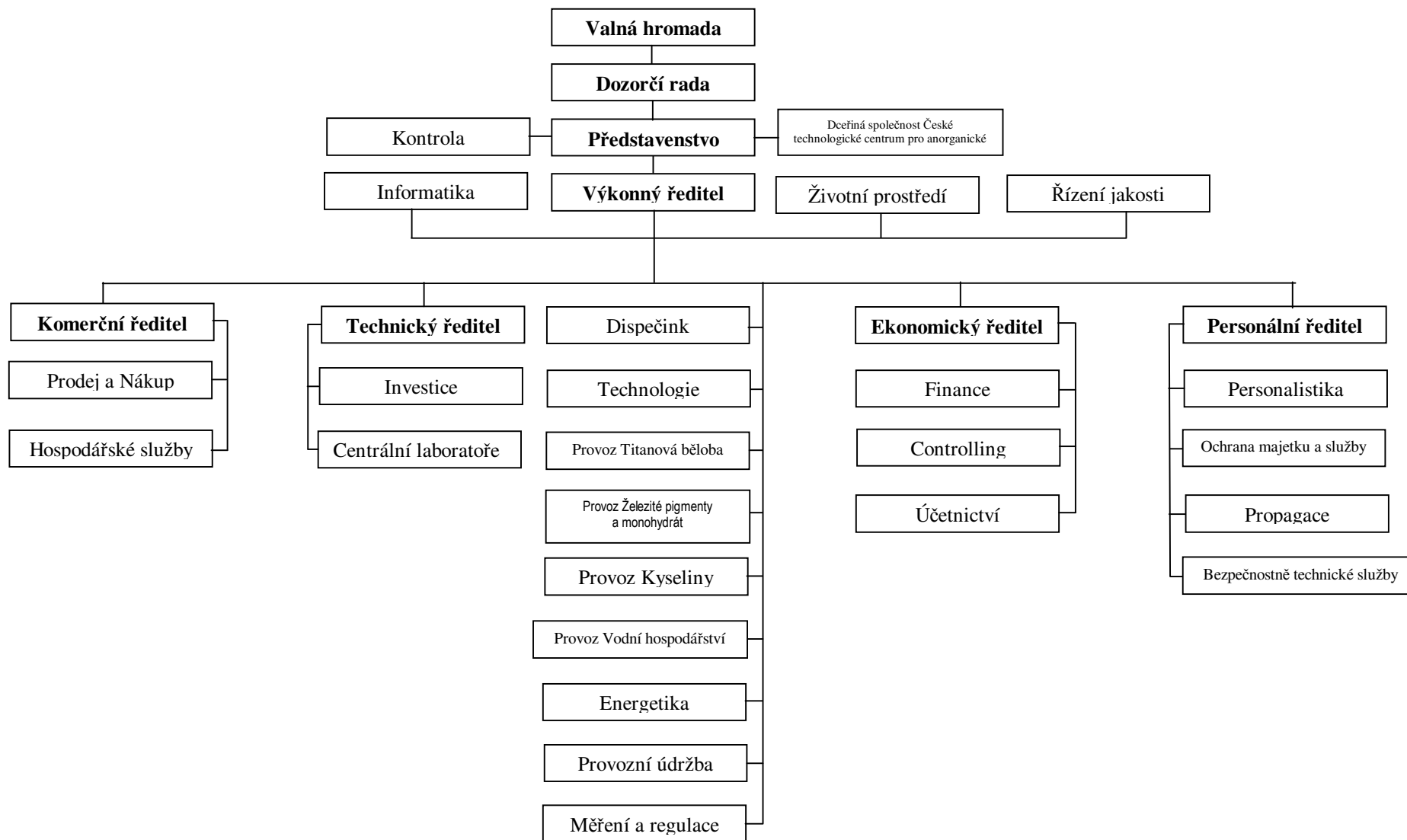

Příloha č. 2



Příloha č. 3

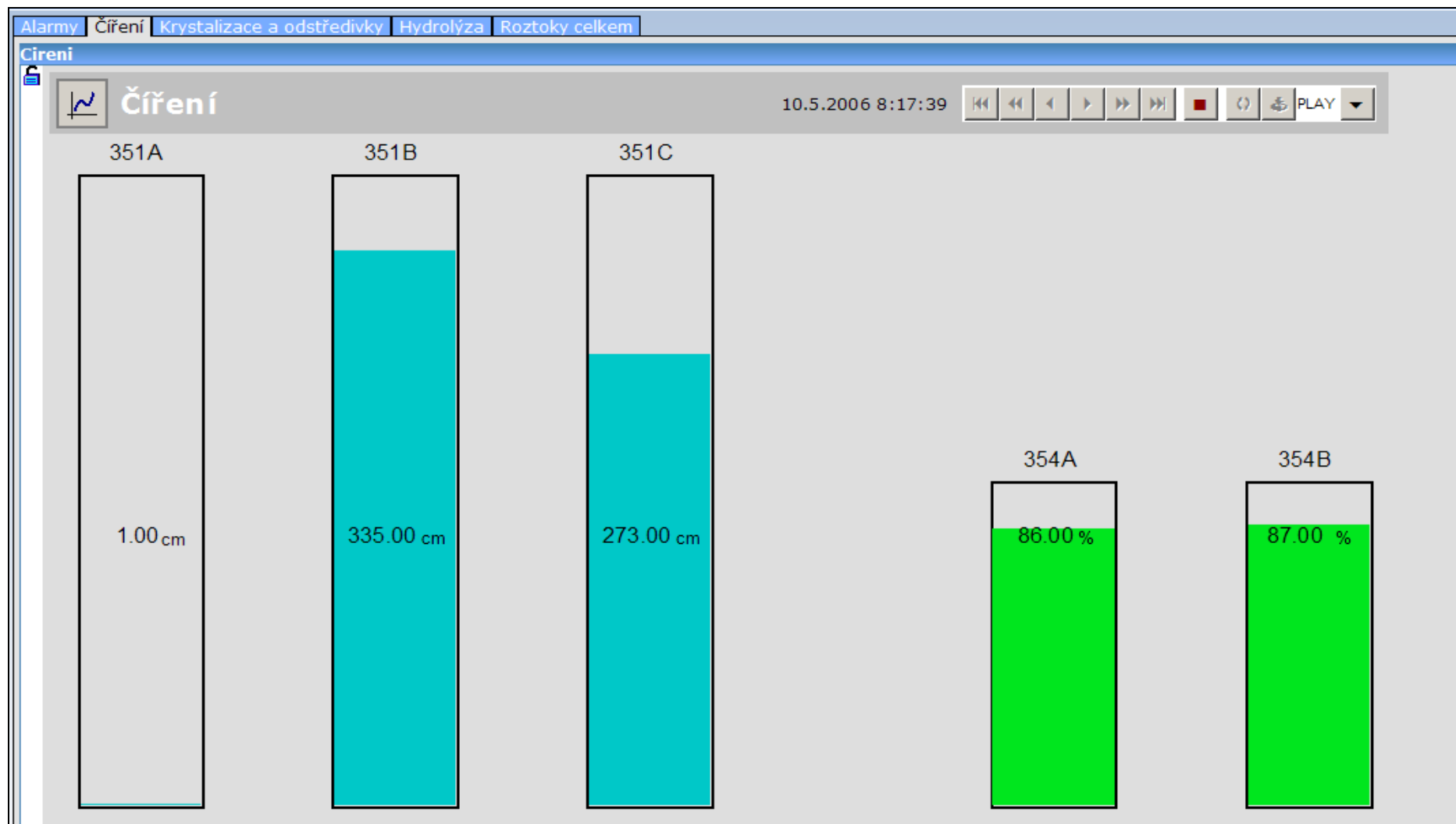

Příloha č. 4

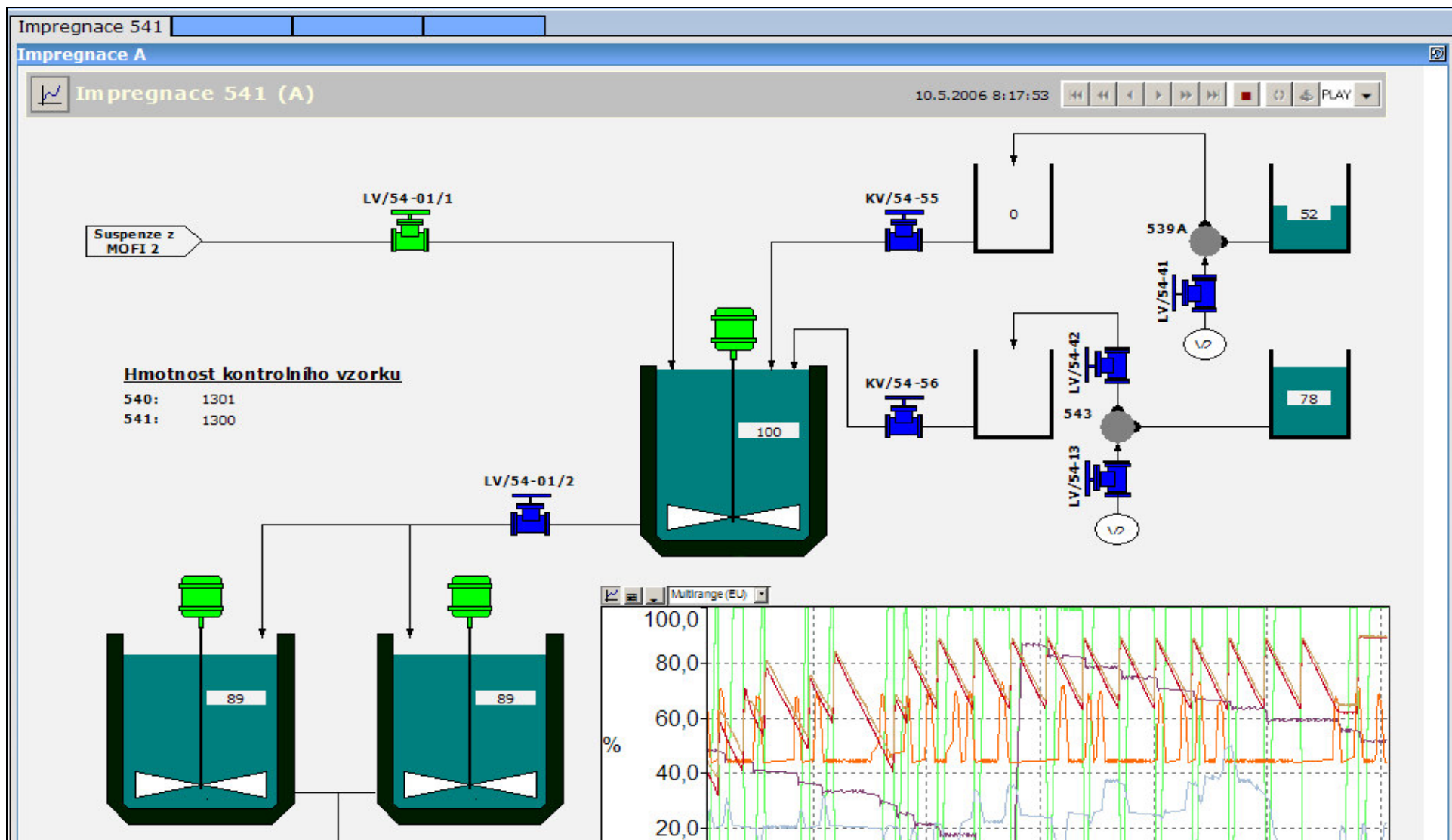

Příloha č. 5



Zaměstnavatel regionu 2005

na základě hlasovacího odbového poroty ocenění
CREDIT SUISSE Zaměstnavatel regionu 2005 získal

PRECHEZA, a.s.

I. místo v kategorii

ZAMĚSTNAVATEL REGIONU 2005

PRO OLOMOUCKÝ KRAJ



Martin Mězdřík
Precheza Media, s.r.o.



Petr Zábada
Credit Suisse Life & Pensions



Pavel Hájek
Precheza Investiční společnost a.s.



Scott Marlowe
Herd Group



generální partner



organizátor



odbovní garant



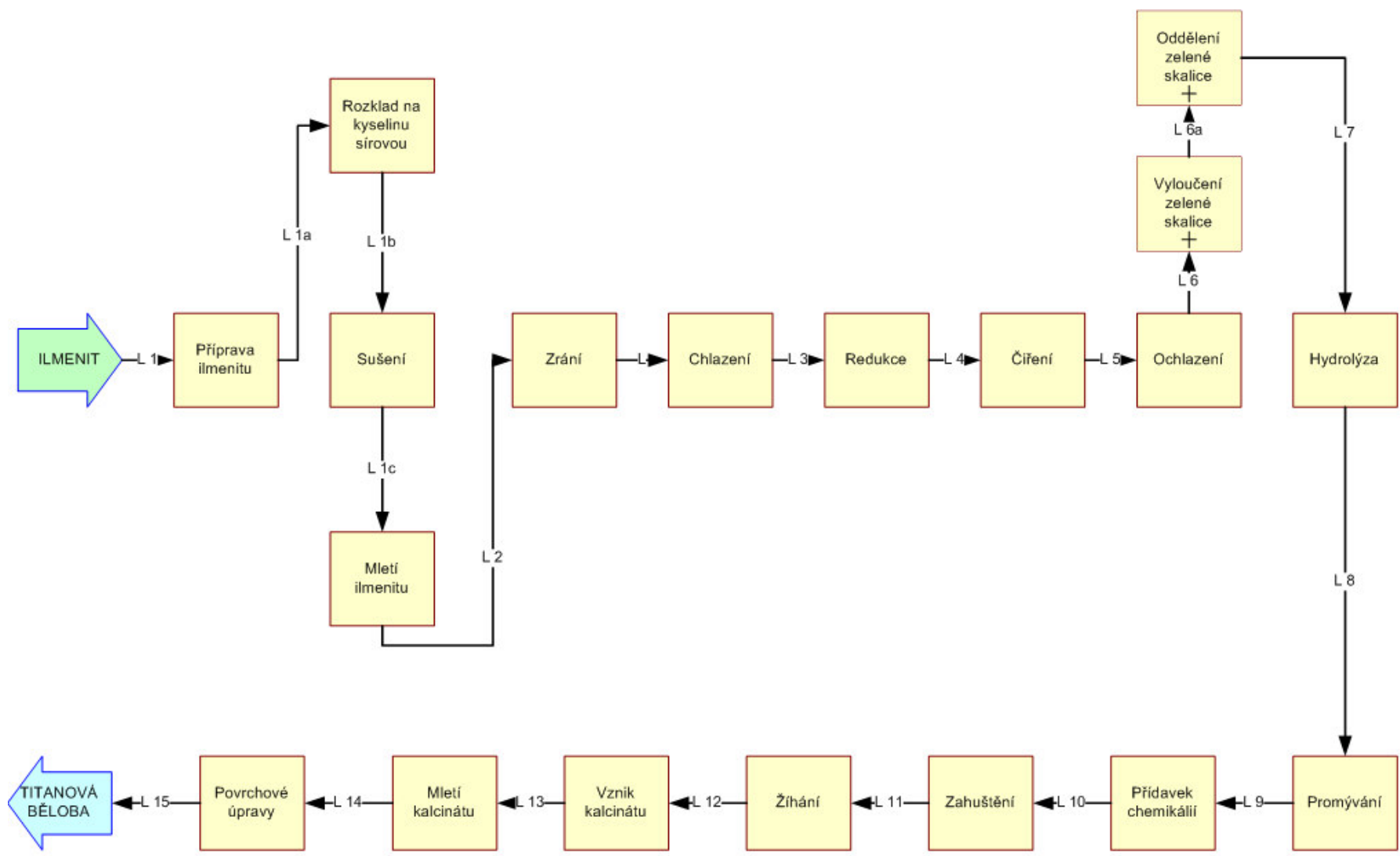

Příloha č. 6

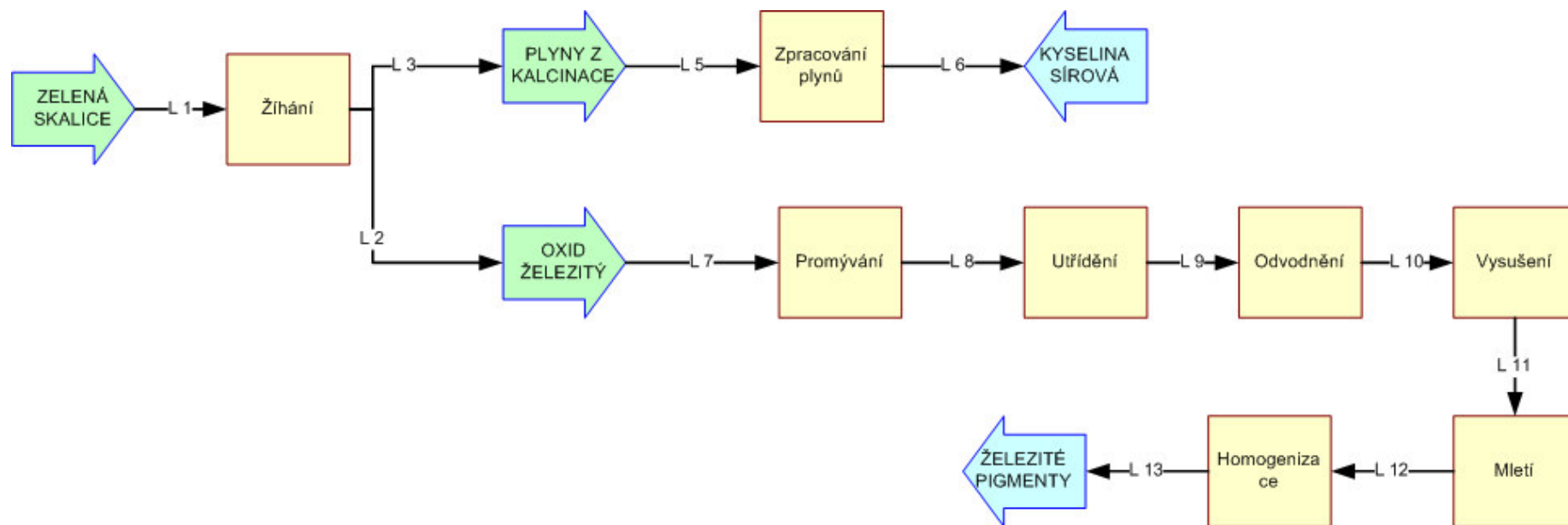

Příloha č. 7

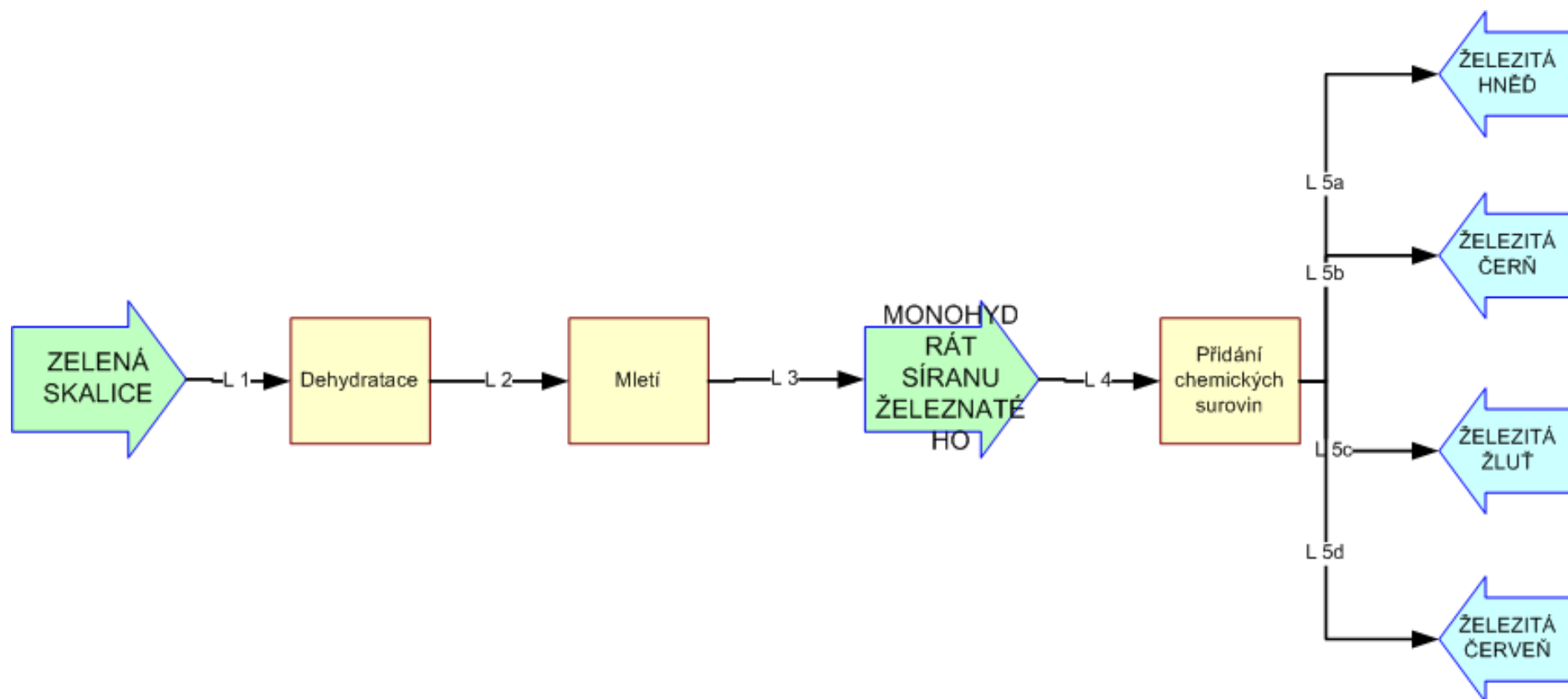

Příloha č. 8







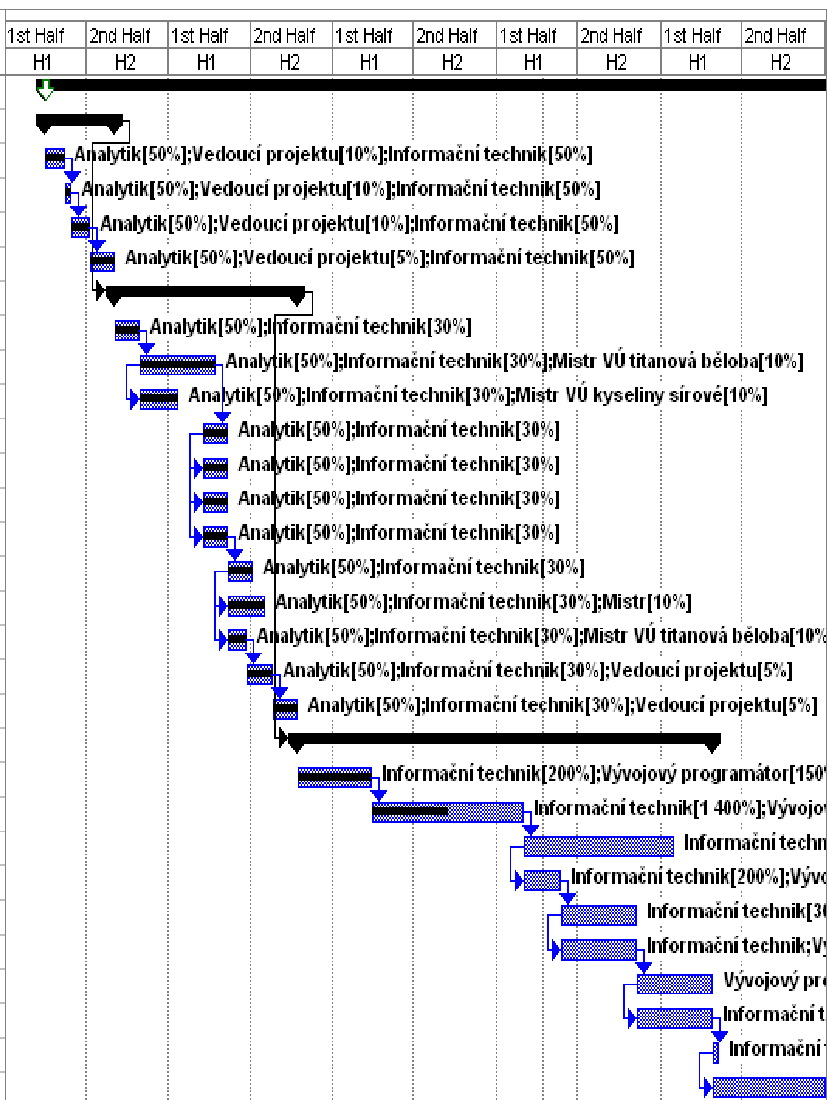

























Příloha č. 9

ID	Task Name	Duration	Start	Finish	% Comp.	Cost	Work	1st Half	2nd Half	1st Half	2nd Half	1st Half	2nd Half	1st Half	2nd Half	1st Half	2nd Half
								H1	H2	H1	H2	H1	H2	H1	H2	H1	H2
1	Zavedení systému WPKS	1300 days	Fri 1.4.05	Thu 25.3.10	45%	4 577 365,85 Kč	24 492,3 hrs										
2	Globální analýza systému	110 days	Fri 1.4.05	Thu 1.9.05	100%	176 400,00 Kč	952 hrs										
3	Analýza současného stavu	6 wks	Fri 1.4.05	Thu 12.5.05	100%	49 200,00 Kč	264 hrs										
4	Analýza informační strategie	2 wks	Fri 13.5.05	Thu 26.5.05	100%	16 400,00 Kč	88 hrs										
5	Definování problému	6 wks	Fri 27.5.05	Thu 7.7.05	100%	49 200,00 Kč	264 hrs										
6	Požadavky na změny	8 wks	Fri 8.7.05	Thu 1.9.05	100%	61 600,00 Kč	336 hrs										
7	Detailní analýza	290 days	Fri 2.9.05	Thu 12.10.06	100%	710 720,00 Kč	4 048 hrs										
8	Analýza vhodnosti systému WPKS	8 wks	Fri 2.9.05	Thu 27.10.05	100%	46 080,00 Kč	256 hrs										
9	Analýza VÚ titanové běloby	6 mons	Fri 28.10.05	Thu 13.4.06	100%	149 760,00 Kč	864 hrs										
10	Analýza VÚ kyseliny sírové	3 mons	Fri 28.10.05	Thu 19.1.06	100%	74 880,00 Kč	432 hrs										
11	Analýza úseku vodní hospodářství	2 mons	Fri 17.3.06	Thu 11.5.06	100%	46 080,00 Kč	256 hrs										
12	Analýza úseku energetika	2 mons	Fri 17.3.06	Thu 11.5.06	100%	46 080,00 Kč	256 hrs										
13	Analýza úseku provozní údržba	2 mons	Fri 17.3.06	Thu 11.5.06	100%	46 080,00 Kč	256 hrs										
14	Analýza úseku měření a regulace	2 mons	Fri 17.3.06	Thu 11.5.06	100%	46 080,00 Kč	256 hrs										
15	Analýza úseku dispečink	2 mons	Fri 12.5.06	Thu 6.7.06	100%	46 080,00 Kč	256 hrs										
16	Analýza úseku železité pigmenty	3 mons	Fri 12.5.06	Thu 3.8.06	100%	69 120,00 Kč	432 hrs										
17	Konfrontace analýz s pracovníky úseků	6 wks	Fri 12.5.06	Thu 22.6.06	100%	40 320,00 Kč	240 hrs										
18	Analýza výsledků konfrontace	8 wks	Fri 23.6.06	Thu 17.8.06	100%	50 080,00 Kč	272 hrs										
19	Výběr a nákup IS	2 mons	Fri 18.8.06	Thu 12.10.06	100%	50 080,00 Kč	272 hrs										
20	Implementace IS	660 days	Fri 13.10.06	Thu 23.4.09	21%	3 602 043,87 Kč	19 017,28 hrs										
21	Dispečink	6 mons	Fri 13.10.06	Thu 29.3.07	100%	399 483,87 Kč	2 121,28 hrs										
22	Titanová běloba	12 mons	Fri 30.3.07	Thu 28.2.08	50%	1 136 640,00 Kč	5 952 hrs										
23	Kyselina sírová	12 mons	Fri 29.2.08	Thu 29.1.09	0%	568 320,00 Kč	2 976 hrs										
24	Měření a regulace	3 mons	Fri 29.2.08	Thu 22.5.08	0%	278 400,00 Kč	1 488 hrs										
25	Železité pigmenty	6 mons	Fri 23.5.08	Thu 6.11.08	0%	278 400,00 Kč	1 488 hrs										
26	Energetika	6 mons	Fri 23.5.08	Thu 6.11.08	0%	278 400,00 Kč	1 488 hrs										
27	Provozní údržba	6 mons	Fri 7.11.08	Thu 23.4.09	0%	384 000,00 Kč	2 016 hrs										
28	Vodní hospodářství	6 mons	Fri 7.11.08	Thu 23.4.09	0%	278 400,00 Kč	1 488 hrs										
29	Konzultace o funkčnosti IS	2 wks	Fri 24.4.09	Thu 7.5.09	0%	49 840,00 Kč	264 hrs										
30	Servisní služby	12 mons	Fri 24.4.09	Thu 25.3.10	0%	38 381,98 Kč	211,02 hrs										



Příloha č. 10

ID		Task Name	Duration	Start	Resource Names
1		Zavedení systému WPKS	1210 days	Fri 1.4.05	
2		Globální analýza systému	110 days	Fri 1.4.05	
3		Analýza současného stavu	6 wks	Fri 1.4.05	Analytik[50%];Vedoucí projektu[10%];Informační technik[50%]
4		Analýza informační strategie	2 wks	Fri 13.5.05	Analytik[50%];Vedoucí projektu[10%];Informační technik[50%]
5		Definování problému	6 wks	Fri 27.5.05	Analytik[50%];Vedoucí projektu[10%];Informační technik[50%]
6		Požadavky na změny	8 wks	Fri 8.7.05	Analytik[50%];Vedoucí projektu[5%];Informační technik[50%]
7		Detailní analýza	310 days	Fri 1.4.05	
8		Analýza vhodnosti systému WPKS	8 wks	Fri 1.4.05	Analytik[50%];Informační technik[30%]
9		Analýza VÚ titanové běloby	6 mons	Fri 27.5.05	Analytik[50%];Informační technik[30%];Mistr VÚ titanová běloba[10%]
10		Analýza VÚ kyseliny sírové	3 mons	Fri 27.5.05	Analytik[50%];Informační technik[30%];Mistr VÚ kyseliny sírové[10%]
11		Analýza úseku vodní hospodářství	2 mons	Fri 11.11.05	Analytik[50%];Informační technik[30%]
12		Analýza úseku energetika	2 mons	Fri 11.11.05	Analytik[50%];Informační technik[30%]
13		Analýza úseku provozní údržba	2 mons	Fri 11.11.05	Analytik[50%];Informační technik[30%]
14		Analýza úseku měření a regulace	2 mons	Fri 11.11.05	Analytik[50%];Informační technik[30%]
15		Analýza úseku dispečink	2 mons	Fri 6.1.06	Analytik[50%];Informační technik[30%]
16		Analýza úseku železité pigmenty	3 mons	Fri 6.1.06	Analytik[50%];Informační technik[30%];Mistr[10%]
17		Konfrontace analýz s pracovníky úseků	6 wks	Fri 6.1.06	Analytik[50%];Informační technik[30%];Mistr VÚ titanová běloba[10%];Mistr VÚ kyseliny sírové[10%]
18		Analýza výsledků konfrontace	8 wks	Fri 17.2.06	Analytik[50%];Informační technik[30%];Vedoucí projektu[5%]
19		Výběr a nákup IS	2 mons	Fri 14.4.06	Analytik[50%];Informační technik[30%];Vedoucí projektu[5%]
20		Implementace IS	660 days	Fri 9.6.06	
21		Dispečink	6 mons	Fri 9.6.06	Informační technik[200%];Vývojový programátor[150%];Mistr[10%]
22		Titanová běloba	12 mons	Fri 24.11.06	Informační technik[1 400%];Vývojový programátor[400%];Mistr VÚ titanová běloba[10%]
23		Kyselina sírová	12 mons	Fri 26.10.07	Informační technik;Vývojový programátor;Mistr VÚ kyseliny sírové[10%]
24		Měření a regulace	3 mons	Fri 26.10.07	Informační technik[200%];Vývojový programátor[200%];Mistr[10%]
25		Železité pigmenty	6 mons	Fri 18.1.08	Informační technik[300%];Vývojový programátor;Mistr[10%]
26		Energetika	6 mons	Fri 18.1.08	Informační technik;Vývojový programátor;Mistr[10%]
27		Provozní údržba	6 mons	Fri 4.7.08	Vývojový programátor[200%];Mistr[10%]
28		Vodní hospodářství	6 mons	Fri 4.7.08	Informační technik[300%];Vývojový programátor;Mistr[10%]
29		Konzultace o funkcích IS	2 wks	Fri 19.12.08	Informační technik;Vývojový programátor[200%];Mistr[10%];Vedoucí projektu[10%];Analytik[10%]
30		Servisní služby	12 mons	Fri 19.12.08	Informační technik[10%];Vývojový programátor[3%]